

●處理方面的注意事項

■ 制動器本體

電磁制動器多使用軟質材料。如果敲擊、掉落或過于用力，將可能出現劃痕及變形，請在處理過程中加以注意。

■ 導綫

請注意不要用力拉伸制動器的導綫、過于彎折或用手提起導綫。

■ 摩擦面

由于本產品為干式制動器，因此需要在摩擦面干燥的狀態下進行使用。請注意不要讓摩擦面沾上水或油。

●使用方面的注意事項

■ 環境

本產品為干式制動器，如果摩擦面沾上油或水等，將造成扭矩下降。為了防止沾上油、水及塵埃等，請使用防護罩。

■ 使用環境溫度

使用環境溫度為 $-10^{\circ}\text{C} \sim +40^{\circ}\text{C}$ ，在超出該範圍使用時，請向本公司窗口諮詢。

■ 電源電壓變動

電源電壓過度變動將影響制動器的性能發揮，因此，請控制在額定電壓的 $\pm 10\%$ 的範圍內。

■ 空隙調整

SWB 機型無需進行空隙調整，在出廠時，制動器的空隙已經調整完畢。

●安裝方面的注意事項

■ 安裝方向

SWB機型的定子可以安裝在內側（定子安裝），也可以安裝在外側（板式安裝），請根據用途選擇安裝方向。

■ 轉子輪轂的固定

不可讓轉子輪轂接觸到電樞、定子，用內六角螺絲對軸進行固定。在對內六角螺絲塗抹粘着劑時，請注意不可讓粘着劑流到轉子輪轂表面。

■ 螺栓、螺絲類

在制動器安裝中使用的螺栓、螺絲類，請用粘着劑等進行防松緊固處理。

■ 軸

請將軸的公差設定在 h7 級 (JIS B 0401)。并且，請注意用于軸的材料硬度越高，內六角螺絲的緊固效果就越差。

■ 制動器安裝面的精度

請注意嵌入部位與軸的同軸度(X)，制動器安裝面與軸的垂直度(Y)不可超過容許值。

■ SWB 同軸度垂直度的容許值

| 型號 | | 01 | 02 | 03 | 04 | 05 | 06 | 08 | 10 | 12 | 16 |
|--------|------------|------|------|------|------|------|------|------|------|------|------|
| 同軸度(X) | T.I.R.[mm] | 0.05 | 0.05 | 0.10 | 0.10 | 0.10 | 0.4 | 0.4 | 0.4 | 0.6 | 0.6 |
| 垂直度(Y) | T.I.R.[mm] | 0.02 | 0.02 | 0.02 | 0.02 | 0.02 | 0.04 | 0.05 | 0.05 | 0.06 | 0.07 |

定子安裝

板式安裝

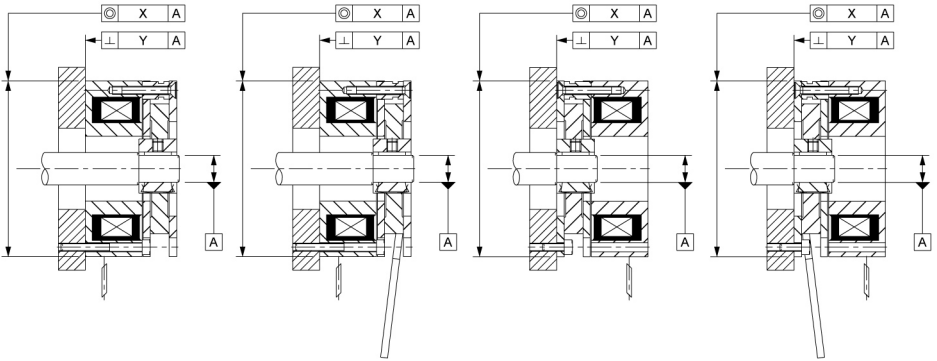

■ 電源裝置

控制離合器·制動器的電路設計，控制方法和控制機器的選擇非常重要。這些正確的選擇和電路設計是使離合器·制動器的動作性能穩定、提高機械可靠性的主要因素。為了使離合器·制動器產生動作，需要標準規格的電源。電源供給有使用直流電源的方法和交流電源降壓整流的方法。此外，我們還準備有離合器·制動器的各種專用電源裝置。

■ 放電電路

當在電磁離合器·制動器上通上直流勵磁電流，線圈內就將蓄積能量。此時，如果斷開電流，所蓄積的能量將在線圈的端子間產生浪涌電壓。這個浪涌電壓因斷開速度、斷開電流等因素有時可達1000V以上，因此，可能成為線圈破壞和開關器件的觸點燒損等的原因。因此，有必要設置適當的放電電路，防止這些故障。此外，因放電電路的種類不同，抑制電樞釋放時間和浪涌放電電壓的效果不同。各放電電路各有長短之處，推薦使用本公司的變阻器方式。

■ 保護元件

在使用未內置保護元件的電源裝置時，請將推薦的保護元件與制動器并聯連接。

● 控制電路

■ 機型SMB、SAB、SEB、SWB、SXB、SVB各自在24V規格時（標準規格的電源裝置）

* 請選用制動器額定功率1.5-2倍以上的額定功率電源裝置

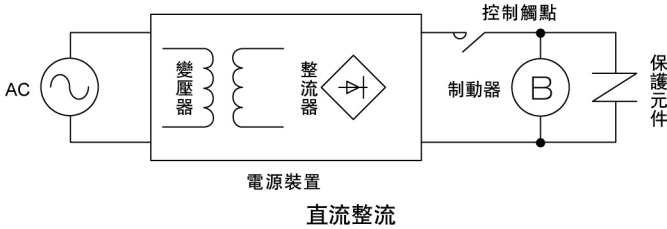

■ 機型SMB、SAB、SEB、SWB、SXB、SVB各自在45V、90V、96V、180V規格時（單相半波整流）

■ 交流側整流

通過一般整流方法可以簡單地連接。

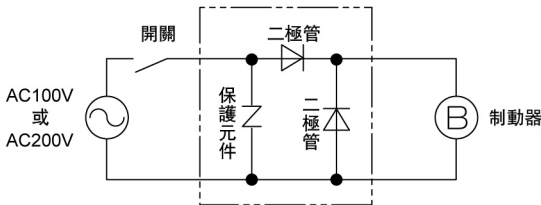

■ 直流側整流

通過交流側整流可以實現更加快速的動作特性。

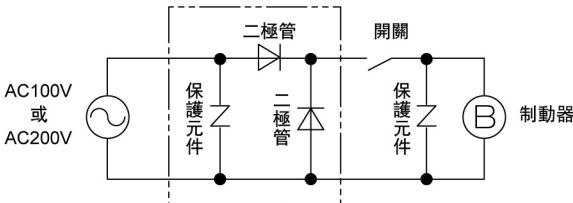

SWB型無勵磁制動器產品使用說明書



- 機型SMB、SAB、SEB、SWB、SXB、SVB 各自在12V、24V規格時(單相全波整流)
- 交流側整流

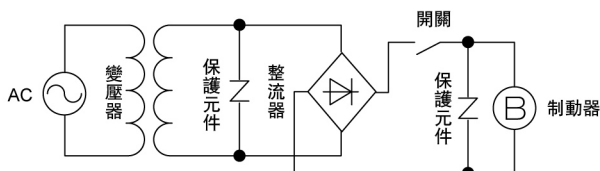

- 機型SMB、SAB、SEB、SWB、SXB、SVB 各自在90V、96V、180V、190V規格時(單相全波整流)
- 直流側整流

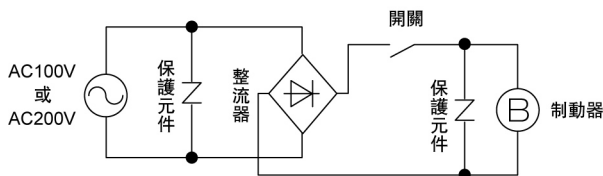

www.stekitw.com
Mail: steki@stekitw.com

僅本所載述的產品資料以實物為準。若有變更恕不另行通知，STEKI擁有最終解釋權。

上海
上海市青浦區清河灣路1200號
電話: (86)021-59796873
傳真: (86)021-59794972

北京
北京市經濟技術開發區新海東路2號
電話: (86)010-60593852
傳真: (86)010-60593862

廣東
廣州市番禺區清河東路東段
電話: (86)020-84620672
傳真: (86)020-84620675

山東
青島市嶗山區銀川東路28號B區
電話: (86)0532-88893836
傳真: (86)0532-88893876

福建
福州市倉山區金山浦上大道339號
電話: (86)0591-88260870
傳真: (86)0591-88260871

International Sales
Add: No. 1200, Qinghewan Road, Qingpu
Industrial Zone, Qingpu, Shanghai, China
Tel: (86) 21-69213218 sales@stekitw.com